



Ministero delle Infrastrutture e dei Trasporti

**CAPITANERIA DI PORTO
MANFREDONIA**

Piazza Marconi nr. 27 – 71043 – Manfredonia - Tel. +39 (0884) 583871 – FAX +39 (0884) 587388
E-mail cpmanfredonia@mit.gov.it - PEC cp-manfredonia@pec.mit.gov.it - Sito web www.guardiacostiera.it/manfredonia

ORDINANZA N. 37/2018

RILIEVI BATIMETRICI BACINO ALTI FONDALI DEL PORTO DI MANFREDONIA

Il Capitano di Fregata (CP) sottoscritto, Capo del Circondario Marittimo e Comandante del porto di Manfredonia:

VISTA l'istanza datata 25/09/2018 assunta a prot. n° 17697 in data 26/09/2018 con la quale il Sig. ADRAGNA Domenico Saverio, in qualità di Amministratore e Legale Rappresentante dell'impresa Sub Technical Edil Services s.r.l., ha chiesto l'emanazione di apposita ordinanza e l'autorizzazione all'esecuzione di rilievi batimetrici con strumentazione multibeam installata su idonea imbarcazione, all'interno del bacino alti fondali di Manfredonia, come da planimetria allegata;

VISTA la nota prot. n° 23040 in data 31 agosto 2018 dell'Autorità di Sistema Portuale del mare Adriatico Meridionale con la quale l'Ente in parola partecipava l'incarico affidato alla citata ditta per svolgere i rilievi batimetrici all'interno del bacino alti fondali di Manfredonia;

VISTA la nota della società STES- Sub Technical Edil Services s.r.l. datata 27/09/2018 assunta a prot. n° 17824 in data 27/09/2018 con la quale la ditta in questione affidava alla società ECOLMARE GARGANO l'incarico di fornire idoneo mezzo nautico per svolgere le operazioni in parola mediante il noleggio del mezzo navale SCARABEO – MF 3018;

CONSIDERATA la necessità di disciplinare l'attività in questione nella zona di mare interessata dalle predette operazioni, allo scopo di salvaguardare la sicurezza della navigazione in genere e di garantire il regolare svolgimento dei lavori

VISTI gli artt. 17, 30 e 81 del Codice della Navigazione, nonché gli artt. 59 e 524 del relativo Regolamento di esecuzione;

VISTI gli atti d'ufficio;

RENDE NOTO

A decorrere dalla data di pubblicazione della presente ordinanza, con orario di inizio operazioni previsto per le ore 07.00 fino alle 18.00 e per una durata di giorni 30 (trenta), nello specchio acqueo all'interno del Bacino Alti Fondali del porto di Manfredonia, l'impresa Sub Technical Edil Service s.r.l. effettuerà rilievi batimetrici mediante

strumentazione Multibeam installata su idonea unità appoggio (M/b SCARABEO MF3018), nell'area meglio individuata nell'allegata planimetria che costituisce parte integrante della seguente Ordinanza.

ORDINA

Ai soli fini della sicurezza della navigazione e della salvaguardia della vita umana in mare

Articolo 1

Divieti

A decorrere dalla data di pubblicazione della presente ordinanza, per una durata di giorni 30 (trenta), all'interno dello specchio acqueo di cui al RENDE NOTO, durante le operazioni di ricognizione del fondale del Bacino Alti Fondali di Manfredonia, è fatto divieto alle navi e ai natanti in genere di navigare o sostare entro un raggio di mt. 500 (cinquecento) dall'imbarcazione SCARABEO MF 3018 che mostrerà, a seconda dell'operazione in corso, il segnale prescritto dal "Regolamento Internazionale per Prevenire gli Abbordi in Mare" (Colreg 72/81) – nave con difficoltà di manovra (regola 27).

Articolo 2

Prescrizione per i soggetti esecutori del lavoro

L'Unità impegnata nelle operazioni in parola dovrà comunicare preventivamente alla sala operativa di questa Capitaneria di Porto l'inizio ed il termine dei lavori sul CH 16 e 12 VHF, garantendo altresì l'ascolto continuo nel corso delle operazioni. Dovrà prestare particolare attenzione ad eventuali unità che dovessero avvicinarsi alla zona dei lavori, provvedendo, se del caso, ad emettere appositi segnali ottico-acustici per attrarne l'attenzione ed invitarle ad allontanarsi. Tutte le operazioni dovranno essere effettuate in condizioni meteo-marine favorevoli ed essere sospese in caso di peggioramento delle stesse. L'esecuzione dei lavori in parola dovranno essere temporaneamente sospesi in caso di entrata/uscita di navi per operazioni commerciali.

Articolo 3

Disposizioni aggiuntive

Eventuali attività di immersione subacquee per cui è previsto l'impiego di operatori dovranno essere sottoposte ad apposita autorizzazione rilasciata da questa Capitaneria di Porto. E' fatto obbligo, altresì, alla società incaricata dei lavori di munirsi di tutte le autorizzazioni previste per legge non di competenza dell'Autorità Marittima, la quale rimane comunque manlevata da qualsiasi responsabilità conseguente al rilascio della presente ordinanza.

Articolo 4

Prescrizioni per le unità in transito

Tutte le unità in navigazione nei pressi del mezzo impegnato nell'attività in parola dovranno mantenersi ad una distanza di sicurezza dallo stesso – almeno mt. 500 (cinquecento) – prestando massima attenzione alle eventuali segnalazioni ottico acustiche che il personale preposto ai lavori dovesse loro rivolgere e adottando ogni misura aggiuntiva, ritenuta idonea, che garantisca la tutela degli interessi pubblici e privati correlati, oltre che a procedere con la massima consentita cautela (velocità non superiore a 3 Kts) in

modo che nell'area interessata dai rilievi non venga introdotto alcun moto ondoso ovvero qualsiasi altra interferenza che si riveli dannosa per la buona riuscita della predetta attività.

Gli obblighi di cui sopra non si applicano ai mezzi della Guardia Costiera, Forze Armate e di Polizia, altre pubbliche amministrazioni competenti, unità di soccorso o emergenza, che, in caso di necessità, procederanno con cautela segnalando la propria presenza al personale impiegato nei lavori.

Articolo 5

Norme sanzionatorie e finali

E' fatto obbligo a chiunque spetti di osservare e far osservare la presente ordinanza, la cui pubblicità verrà assicurata mediante l'affissione all'albo dell'ufficio alla pagina "Ordinanze" del sito istituzionale www.guardiacostiera.gov.it/manfredonia

I contravventori alla presente ordinanza saranno puniti ai sensi degli articoli 1174 e 1231 del Codice della Navigazione, sempre che il fatto non costituisca più grave reato ovvero illecito amministrativo.

Manfredonia, li 03 OTT. 2018

IL COMANDANTE
C.F. (CP) Silvio DEL CASALE





scala 1:10,000

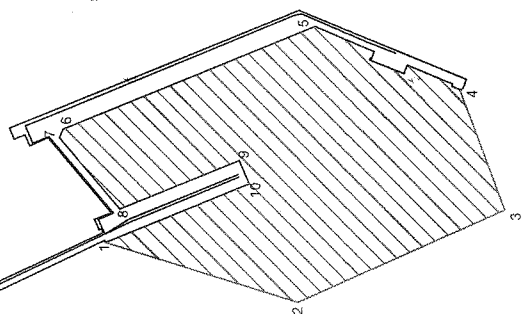

PORTO DI MANFREDONIA
COORDINATE PUNTI

Punto	WGS84-UTM 33 Plane		WGS84 Geografiche	
	nord [m]	est [m]	latitudine	longitudine
1	4607943,758	578876,280	41° 37' 09,54" N	15° 56' 48,41" E
2	4607569,026	578760,507	41° 36' 57,43" N	15° 56' 43,24" E
3	4607167,369	578941,892	41° 36' 44,35" N	15° 56' 50,88" E
4	4607255,071	579176,004	41° 36' 47,11" N	15° 57' 01,04" E
5	4607537,614	579298,939	41° 36' 56,22" N	15° 57' 06,48" E
6	4608026,671	579097,704	41° 37' 12,15" N	15° 56' 58,02" E
7	4608033,667	579081,188	41° 37' 12,39" N	15° 56' 57,31" E
8	4607916,414	578942,423	41° 37' 08,63" N	15° 56' 51,26" E
9	4607683,910	579037,368	41° 37' 01,05" N	15° 56' 55,25" E
10	4607664,871	578992,019	41° 37' 06,46" N	15° 56' 53,28" E

